

# MANUEL D'INSTALLATION ET DE FONCTIONNEMENT

NUMÉROS DE MODÈLE :	<u>13-NCMH</u>	<u>50-SNCMH13</u>	<u>50-TNCMH13</u>
	<u>13-NCC</u>	<u>50-SNC13C</u>	<u>50-TNC13C</u>
	<u>13-NCL</u>	<u>50-SNC13L</u>	<u>50-TNC13L</u>
	<u>13-NCP</u>	<u>50-SNC13P</u>	<u>50-TNC13P</u>
	<u>13-NCG</u>	<u>50-SNC13G</u>	<u>50-TNC13G</u>

*Merci d'avoir acheté de produit qui fait partie d'une excellente gamme d'équipements de chauffage.  
Nous vous souhaitons de nombreuses années de confort en sécurité avec votre nouvel appareil de chauffage.*

**Conservez ces instructions.**

**IMPORTANT : EN CAS DE PROBLÈME AVEC CET APPAREIL, NE LE RAPPORTEZ PAS AU CONCESSIONNAIRE. COMMUNIQUEZ AVEC LE SERVICE CLIENTÈLE AU 1-800-245-6489.**

Questions ? Besoin de pièces ou d'options ? [www.englishstoves.com](http://www.englishstoves.com)

---

---

**Veillez noter les mises en garde ci-dessous :**

England's Stove Works préconise fortement l'emploi de détecteurs de fumée et de détecteurs de monoxyde de carbone avec tous les produits à foyer, y compris celui-ci. Respectez toutes les instructions du fabricant lors de l'emploi de détecteurs de fumée

**MISE EN GARDE :**



Cet appareil doit obligatoirement être installé conformément aux présentes instructions et doit obligatoirement respecter les codes locaux du bâtiment et de prévention des incendies. Le non-respect de ces instructions risque d'entraîner un feu de cheminée ou dans la maison. Tenez les enfants, les meubles, les appareils et tous les produits combustibles à l'écart des appareils de chauffage. Consultez le manuel d'utilisation pour ce qui concerne les dégagements par rapport aux matériaux combustibles.

Ce poêle doit obligatoirement être installé conformément à la Norme de maisons fabriquées et de sécurité (HUD), CFR 3280, Part 24 et doit obligatoirement respecter les codes locaux du bâtiment et de prévention des incendies. Le non-respect de ces instructions risque d'entraîner des dommages aux biens, des blessures corporelles ou même la mort. Tenez les enfants, les meubles, les appareils et tous les produits combustibles à l'écart des appareils de chauffage.

REMARQUE : CE POÊLE EST AGRÉÉ POUR LES MAISONS MOBILES SIMPLES ET DOUBLES AGRÉÉES (AVEC RACCORDEMENT À L'AIR EXTÉRIEUR) UNIQUEMENT POUR LE MODÈLE AVEC PIÉDESTAL - PAS POUR LES MODÈLES À PIEDS. NE PAS INSTALLER DANS UNE CHAMBRE OÙ L'ON DORT. L'INTÉGRITÉ STRUCTURALE DU SOL, DES MURS ET DU PLAFOND/TOIT DE LA MAISON MOBILE DOIT OBLIGATOIREMENT ÊTRE MAINTENUE.

Lisez la totalité de ce manuel avant d'installer et d'utiliser votre nouvel appareil de chauffage individuel. Si cet appareil de chauffage individuel n'est pas installé correctement, il peut causer un incendie. Pour réduire le risque d'incendie, suivez les instructions d'installation. Le non-respect des instructions risque d'entraîner des dommages aux biens, des blessures corporelles ou même la mort.

Rev. 2/2012 – Canada -  
French

Pour un service en Français – Courriel:  
[infoenfrancais@englishstoves.com](mailto:infoenfrancais@englishstoves.com)  
Telephone (514) 358-3385



## **Lettre de notre service d'aide technique :**

**Merci d'avoir acheté cet excellent produit d'England's Stove Works !**

England's Stove Works a été créé par une famille, à qui l'entreprise appartient encore, qui croit très fort à l'esprit du « faites-le vous-même » – c'est une raison pour laquelle vous avez trouvé ce produit dans votre magasin de bricolage favori.

C'est intentionnellement que nous concevons et fabriquons nos poêles de manière que tout propriétaire puisse entretenir le sien avec des outils de base, et nous sommes toujours contents de vous montrer comment faire le travail aussi facilement et aussi bon marché que possible.

De nos documents d'entretien gratuits, téléchargeables, à notre guide de dépannage « intelligent » sur notre site Web, nous avons toujours essayé d'aider nos clients à rester « prêts à chauffer », tout particulièrement quand les tarifs de l'huile et de l'électricité continuent d'augmenter.

N'hésitez pas à consulter l'importante section d'aide sur notre site Web, et à appeler notre service clientèle au (800) 245-6489 si vous avez besoin d'aide avec votre poêle. Nous pouvons presque toujours vous aider à effectuer n'importe quelle réparation, régler un problème ou répondre aux questions que vous vous posez.

**VEUILLEZ NOTER QUE :** Si les renseignements disponibles sur notre site Web et par l'intermédiaire de notre numéro 800 sont toujours gratuits, il y aura des frais de service dans le cas de réparation ou d'entretien effectué chez vous et arrangé par nous.

*Nous vous souhaitons de longues années de chauffage efficace, de qualité et confortable.*

England's Stove Works  
Service d'aide technique

[www.englishstoves.com](http://www.englishstoves.com)

**(800) 245-6489**

<p>EN CAS DE PROBLÈME AVEC CET APPAREIL, NE LE RAPPORTEZ PAS AU CONCESSIONNAIRE. PRENEZ CONTACT AVEC LE SERVICE CLIENTÈLE AU 1 (800) 245-6489.</p>
--

## MISE EN GARDE

Si vous avez le moindre doute à propos de votre capacité à effectuer votre installation professionnellement après avoir lu ces instructions, nous vous recommandons d'obtenir les services d'un installateur compétent dans tous les domaines d'une installation correcte et sûre. **N'utilisez pas** de compromis temporaires ou improvisés pendant l'installation.

### AVANT L'INSTALLATION DE VOTRE POÊLE

1. **CHAUD PENDANT LE FONCTIONNEMENT. TENEZ LES ENFANTS, LES VÊTEMENTS ET LES MEUBLES À L'ÉCART. LE CONTACT RISQUE DE CAUSER DES BRULURES À LA PEAU.**
2. **NE BRÛLEZ PAS D'ORDURES NI DE LIQUIDES INFLAMMABLES.**
3. Vérifiez le respect des codes locaux auprès du service de l'inspecteur en bâtiment, au cas où un permis serait obligatoire.
4. Cet appareil nécessite une cheminée maçonnée ou préfabriquée, enregistrée en fonction de ULC S629 (au Canada) et UL103HT (aux É.-U.), de dimensions correctes.
5. Un conduit de fumée de 6 po est nécessaire pour obtenir les performances correctes.
6. Toujours raccorder ce poêle à une cheminée, et ne **JAMAIS** évacuer la fumée dans une autre pièce ni à l'intérieur d'un bâtiment.
7. **NE PAS** raccorder à un conduit auquel un autre appareil est raccordé, comme par exemple un appareil de chauffage.
8. **NE PAS** raccorder ce poêle à un conduit de fumée servant à un autre appareil.
9. **NE PAS UTILISER DE PRODUITS CHIMIQUES NI DE LIQUIDES POUR ALLUMER LE FEU.**
10. Le tuyau de raccordement et la cheminée doivent être inspectés périodiquement, et ramonés le cas échéant.
11. N'oubliez pas les distances de dégagement quand vous mettez des meubles ou d'autres objets dans la zone. **N'ENTREPOSEZ PAS** de bois, de liquides inflammables ni d'autres matériaux combustibles trop près de l'appareil.
12. Prenez contact avec le service d'incendie local pour tous renseignements sur la manière de traiter un feu de cheminée. Ayez un plan clairement compris pour traiter un feu de cheminée. En cas de feu de cheminée, fermez la commande de tirage et **APPELEZ LES POMPIERS.**
13. **NE MANIPULEZ PAS** la commande de tirage au-delà des réglages normaux.
14. Une fois le tirage requis obtenu, ne faites fonctionner le poêle qu'avec les portes fermées; ouvrez les portes lentement lors du remplissage (ceci réduira la fumée pénétrant dans la pièce, ou l'empêchera).
15. Consultez notre site Web à [www.englishstoves.com](http://www.englishstoves.com) pour des renseignements utiles, des questions souvent posées, des commandes de pièces ou d'accessoires, etc. **Service clientèle : (800) 245-6489.**

*Note sur le raccordement à l'air extérieur :* Vous pouvez utiliser un raccordement à l'air extérieur avec cet appareil. Nous le préconisons fortement pour les maisons construites depuis que des normes de construction plus hermétiques sont entrées en vigueur. Ceci implique le raccordement d'un tuyau en métal (en général d'un diamètre de trois pouces (3 po) – vérifiez votre poêle – et ce tuyau peut être flexible ou rigide) entre le tube d'entrée d'air située à l'arrière et en bas du poêle au travers du plancher ou d'un mur. L'extrémité de ce tuyau située à l'extérieur doit être couverte (par exemple avec du grillage) pour la protéger des corps étrangers. Assurez-vous de la garder au-dessus de la hauteur de la neige et dégagée des feuilles et autres débris. **Il est nécessaire de réaliser ce branchement si l'installation est réalisée dans une maison mobile simple ou double -- voir la section « Raccordement à l'air extérieur » dans ce manuel.**

Une trousse est offerte par England's Stove Works, Inc. elle est conçue pour raccorder cet appareil à l'air comburant extérieur. [Pièce n° AC-OAK3]

## **POURQUOI LA TAILLE CORRECTE DU CONDUIT DE FUMÉE EST IMPORTANTE : 6 po**

Le « tirage » est la force qui fait monter dans la cheminée l'air provenant de l'appareil de chauffage. La quantité de tirage dans votre cheminée dépend de la longueur de la cheminée, de la géographie locale, des obstructions proches et d'autres facteurs. Un tirage excessif risque de causer une température trop élevée dans le poêle. Une combustion incontrôlée, ou la couleur rouge vif d'une partie du poêle ou d'un raccord, peuvent indiquer un tirage excessif. Un tirage inadéquat risque de causer des retours de fumée dans la pièce ainsi que « l'obturation » de la cheminée, et (ou) des fuites de fumée dans la pièce par les jointures de l'appareil et des raccords avec la cheminée.

Les appareils de chauffage à combustible solide actuels ont un bien meilleur rendement qu'autrefois. Ils sont conçus pour donner une combustion contrôlée, ainsi qu'un transfert de chaleur maximal, en utilisant moins de combustible.

La conception de ce poêle est telle que la « fumée » qui en sort est maintenant à une température plus basse que ceux d'autrefois; par conséquent, il nécessite un dimensionnement correct de la cheminée pour avoir un tirage adéquat. Si votre cheminée est trop grande, l'appareil de chauffage aura des difficultés à faire atteindre au conduit de fumée une température suffisante pour permettre un tirage adéquat, ce qui causera « retour de fumée », mauvaise combustion, ou les deux.

**En cas d'apparition de ce genre de problème, appelez un expert local en cheminées.**

Quand la porte est fermée, le taux de combustion dépend de la quantité d'air qui pénètre dans l'appareil par le régulateur d'air. Avec l'expérience, vous pourrez régler le régulateur en fonction de la chaleur et de la durée de combustion désirés.

Les tentatives d'obtenir des taux de combustions supérieurs aux normes de conception de l'appareil de chauffage risquent de causer des dommages permanents à celui-ci. La charge de bois recommandée est au niveau du haut des briques réfractaires. Une surcharge risque d'empêcher suffisamment d'air d'entrer dans le poêle pour alimenter le feu correctement.

Ne manipulez pas le régulateur d'air de combustion au-delà des réglages normaux.

Ne faites fonctionner cet appareil de chauffage qu'avec la porte fermée.

**FOURNISSEZ TOUJOURS UNE SOURCE D'AIR FRAIS DANS LA PIÈCE OÙ L'APPAREIL EST INSTALLÉ. À DÉFAUT, IL PEUT EN RÉsulTER UN MANQUE D'AIR AUX AUTRES APPAREILS QUI BRÛLENT UN COMBUSTIBLE. ET L'APPARITION POSSIBLE DE CONDITIONS DANGEREUSES.**

**CET APPAREIL DE CHAUFFAGE EST EXTRÊMEMENT CHAUD QUAND IL EST EN FONCTIONNEMENT. DES BRULURES GRAVES RISQUENT D'ÊTRE CAUSÉES À SON CONTACT. IL IMPORTE DE FAIRE ATTENTION, TOUT PARTICULIÈREMENT QUAND DES ENFANTS SONT PRÉSENTS.**

**SOUFFLANTE EN OPTION : MODÈLE AC-16  
120 VOLTS, 60Hz, 0,75 AMPÈRE, 2900 TR/MIN  
DANGER : RISQUE DE CHOC ÉLECTRIQUE. DÉBRANCHER L'ALIMENTATION AVANT TOUTE INTERVENTION SUR L'APPAREIL.**

### ***INSTRUCTIONS DE FONCTIONNEMENT DU MOTEUR DE LA SOUFFLANTE EN OPTION :***

Cet appareil est prévu pour l'installation d'un moteur de soufflante en option à 2 vitesses. La vitesse de la soufflante doit être réglée sur « Bas » quand le poêle fonctionne avec une combustion lente, et sur « Haut » quand le feu est vif.

Voir l'illustration 3 (ci-dessous dans ce manuel) pour l'implantation de votre soufflante en option. Fixez le moteur de la soufflante à l'écran thermique arrière avec les quatre vis qui sont livrées avec votre poêle. Pour le cheminement du cordon d'alimentation, veillez à ce que celui-ci n'entre en contact avec aucune surface chaude.

Le ventilateur en option de circulation de chaleur sur ce poêle nécessite un graissage périodique; cette lubrification doit être effectuée au moins tous les trois mois de fonctionnement normal. Pour lubrifier correctement le ventilateur, utilisez un compte-gouttes ou un dispositif semblable de distribution pour faire couler 5 à 7 gouttes d'huile SAE 20 dans l'orifice à cet effet, situé sur le côté du moteur du ventilateur.

# CONDUIT DE FUMÉE

## 1. Conduit de fumée existant

Si vous avez choisi un appareil indépendant, ce poêle est conçu pour se raccorder à un conduit de fumée existant, par exemple un maçonné ou préfabriqué de classe A. Si votre conduit de fumée est maçonné, le revêtement intérieur doit être inspecté soigneusement pour vérifier l'absence de fissures; si votre cheminée n'a pas de revêtement intérieur, nous préconisons l'installation d'une gaine en inox, par vous ou par un installateur. S'il existe un conduit préfabriqué, le revêtement intérieur devra être inspecté pour vérifier l'absence de déformation ou de flambage. Quel que soit le type de cheminée, elle doit être soigneusement ramonée avant l'installation de votre nouveau poêle. Nous préconisons fortement de faire ramoner et inspecter toute votre tuyauterie par un ramoneur qualifié, celui-ci pouvant repérer d'éventuels problèmes qui vous échapperaient. Le ramoneur, dans la plupart des cas, pourra faire les réparations nécessaires, ou sinon recommander une personne qualifiée pour les effectuer. **Il n'est pas permis de raccorder ce poêle à une cheminée si un autre appareil de chauffage y est déjà raccordé.**

## 2. Taille du conduit de fumée

La taille correcte pour le conduit de fumée est déterminée en mesurant le diamètre intérieur de la buse du poêle. Le poêle est équipé d'une BUSE À ÉVACUATION PAR LE HAUT DE SIX POUCES (6 po). Par conséquent, le tuyau de raccordement doit avoir un diamètre de six pouces (6 po) et ne doit jamais avoir un diamètre inférieur à la buse du poêle. Il se peut que votre poêle nécessite un adaptateur (**AC-1677**), qui réduira le diamètre du tuyau raccord de 6 po de  $\frac{1}{8}$  po. C'est nécessaire pour accommoder les différences entre des tuyaux provenant de différents fabricants tout en maintenant une bonne étanchéité. La section de la gaine de la cheminée doit aussi obligatoirement être égale ou supérieure à la section de la buse du poêle. Si la section du conduit de fumée est supérieure à celle de la buse, elle ne doit jamais dépasser deux fois et demi (2,5 fois) celle-ci.

La conduite de connexion noire doit être en acier calibre 24 à treize pouces (13") d'un mur de combustion et à dix-huit pouces (18.0") d'un plafond..

## 3. Installation d'un conduit de fumée neuf

**Remarque : Ni conduits de fumée ni tuyaux ne sont fournis avec l'appareil.**

*Conduit de fumée maçonné :* Au cas où vous préverriez d'installer un circuit, ou d'en faire installer un, vous avez plusieurs solutions. Au milieu et à la fin des années soixante-dix, les conduits de fumée maçonnés étaient très populaires et, aujourd'hui, ce type de circuit reste satisfaisant. Si vous envisagez un circuit maçonné, consultez les responsables de la construction locaux pour connaître les procédures correctes par rapport à ce type de cheminée. Nous vous recommandons de consulter un entrepreneur cautionné et agréé, et de lui faire construire votre conduit de fumée. La plupart des cheminées maçonnées sont placés contre un mur extérieur et dépassent la hauteur de la maison. Le manchon d'emboîtement est ensuite inséré au travers du mur, pour réaliser le raccordement entre le tuyau du poêle et le conduit de cheminée verticale. Ne percer le mur qu'avec extrêmement de précautions - - vous devez obligatoirement maintenir un dégagement correct entre la gaine de raccordement et les éventuels matériaux combustibles dans le mur.

Nous préconisons également d'installer une trappe de nettoyage, qui sera située à au moins deux pieds (2 pi) en dessous du manchon d'emboîtement, pour faciliter le ramonage de votre circuit. L'étanchéité de cette trappe doit être aussi parfaite que possible. C'est la responsabilité du consommateur de s'assurer que le circuit de cheminée est sûr et en bon état de fonctionnement. **Le fabricant ne saurait être tenu pour responsable d'un éventuel accident attribué à un appareil de chauffage raccordé à une cheminée défectueuse.**

**\*MAUVAISE INSTALLATION :** Le fabricant ne sera pas tenu responsable des dommages causés par un dysfonctionnement du poêle dû à une mauvaise installation. N'utilisez pas de méthodes ou de matériaux improvisés qui pourraient compromettre l'installation. England's ne sera pas responsable des dommages indirects aux biens ou aux personnes qui résulteraient de l'utilisation de ce produit. Appelez le 800 245-6489 et/ou consultez un installateur professionnel si vous avez la moindre question.

- REMARQUE:**
1. La longueur horizontale ne doit pas dépasser 1,8 m (6 pi)
  2. La longueur totale du conduit de fumée ne doit pas dépasser 7,62 m (25 pi).
  3. Protection du sol requise : Dimension mini : 1108 mm x 1042 mm
  4. Vérifiez toujours les dégagements, installation, etc., dans les codes locaux.
  5. Une prise d'air extérieure est nécessaire pour l'installation dans une maison mobile (elle est recommandée dans les autres cas).

**APPLICATIONS D'INSTALLATION**  
Illustration 1

Suivez toutes les exigences d'installation du fabricant du système de ventilation et de leurs autorisations nécessaires.

Cheminée maçonnée

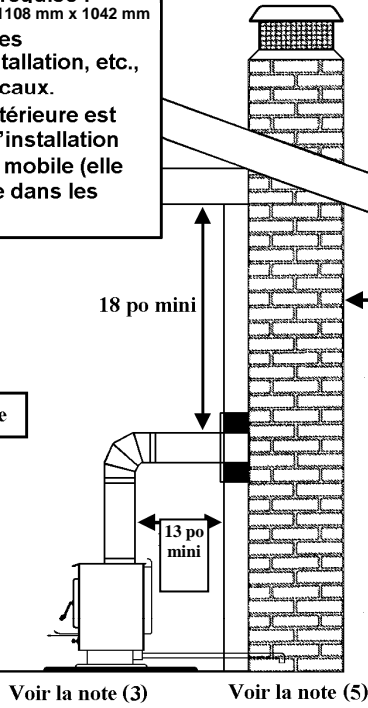

Gainée de carreaux, de terre ou autre

Connecteur de cheminée murale simple

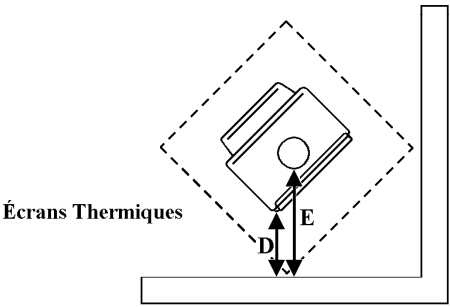
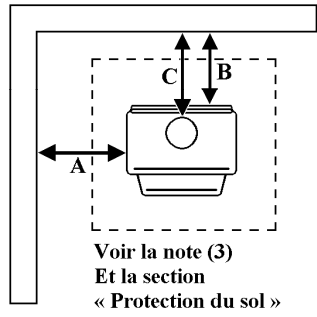
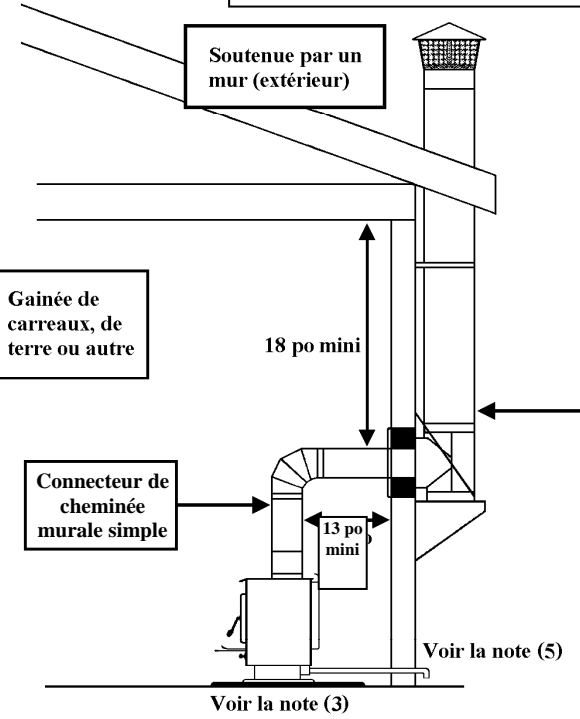

Circuit de cheminée de classe « A »

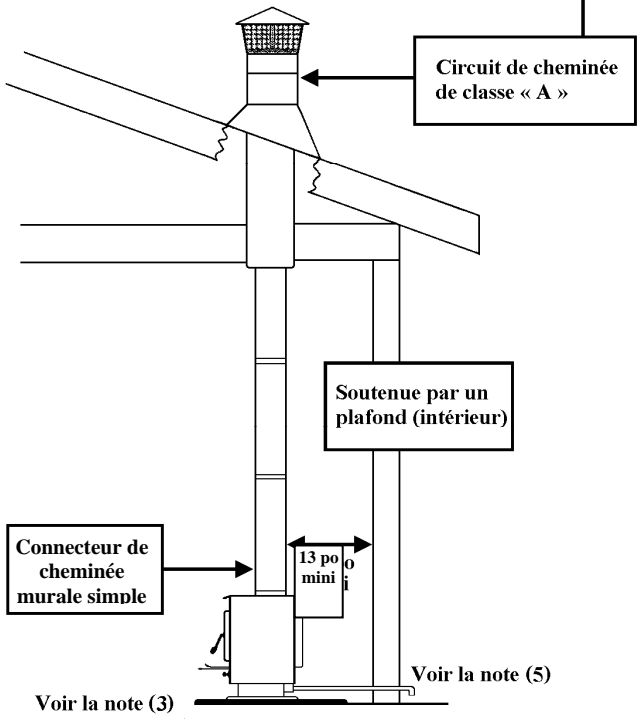

**Espaces pour combustibles**

	A	B	C	D	E
Paroi Simple - sans écran thermique	19 po	10 po	13 po	13,5 po	24,5 po
Paroi Double - avec écran thermique	19 po	12 po	23.5 po	13.5 po	24.5 po

Largeur alcove min. : 64 pouces. Hauteur alcove min. : 84 pouces. Profondeur alcove max. : 48 pouces.

## Raccords de cheminée et dégagements par rapport aux murs combustibles pour les appareils de chauffage résidentiels

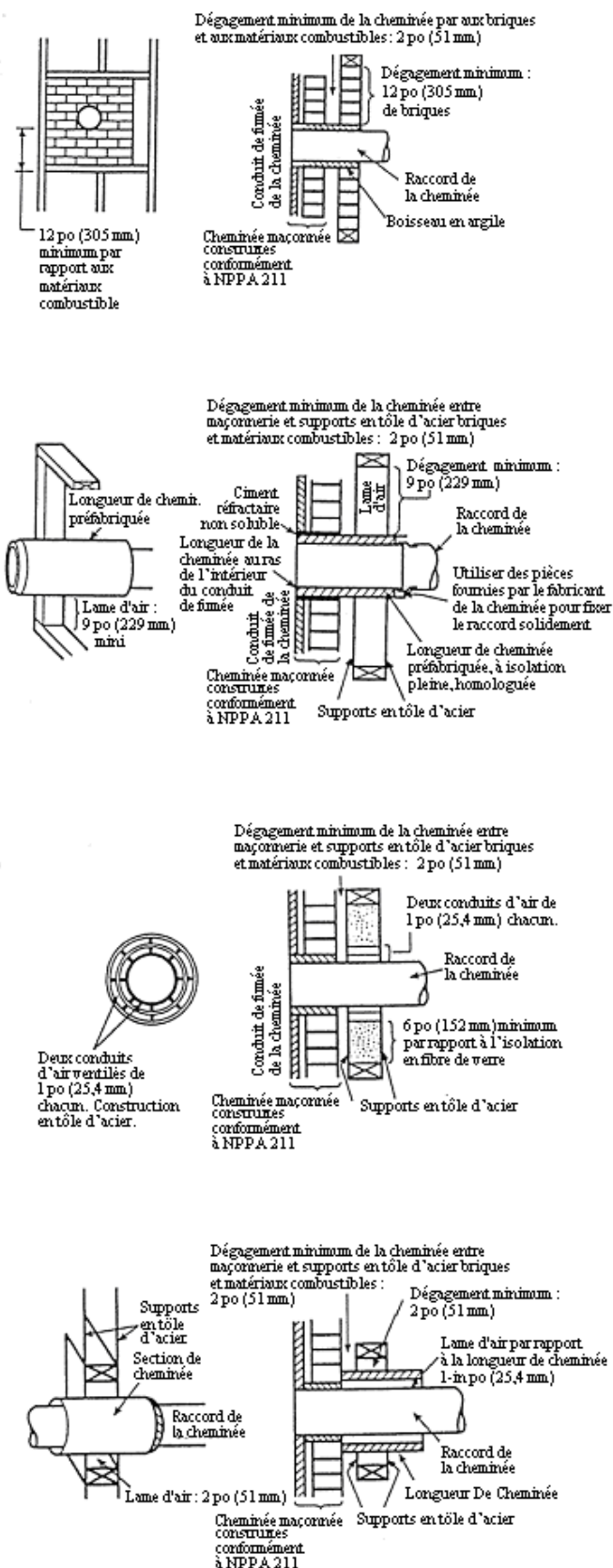

- A En brique maçonnées ayant une épaisseur minimale de 3,5 po entièrement encastree dans le mur avec un cadre et ayant une séparation minimale de 12 po par des briques entre le boisseau en argile et les matériaux combustibles. Le boisseau en argile doit aller de la surface extérieure du mur en briques jusqu'à la surface intérieure de la gaine de la cheminée; il doit être cimenté fermement en place.
- B Longueur de cheminée préfabriquée, à isolation pleine, homologuée, ayant le même diamètre intérieur que le raccord et ayant au moins 1 po de revêtement isolant avec une lame d'air minimale de 9 po entre le mur extérieur de la longueur de cheminée et les matériaux combustibles.
- C Raccord de cheminée en tôle d'acier, d'épaisseur n° 24 au minimum, avec un manchon d'emboîtement ventilé, d'épaisseur n° 24 au minimum, ayant deux conduits d'air de 1 po, séparé des matériaux combustibles par de l'isolant en fibre de verre d'une épaisseur minimale de 6 po. L'ouverture doit obligatoirement être couverte, et le manchon d'emboîtement soutenu par un support en tôle d'acier d'épaisseur n° 24 au minimum.
- D Longueur de cheminée préfabriquée, à isolation pleine, homologuée, ayant un diamètre intérieur 2 po plus grand que le raccord et ayant au moins 1 po de revêtement isolant, pour servir de gaine à un raccord à paroi simple en tôle d'acier, d'épaisseur n° 24 au minimum, avec une lame d'air minimale de 2 po entre le mur extérieur de la section de cheminée et les matériaux combustibles. La longueur minimale de la section de cheminée doit obligatoirement être une section de cheminée de 12 po espacée de 1 po du raccord au moyen de plaques support en tôle d'acier aux deux extrémités de la section de cheminée. L'ouverture doit obligatoirement être couverte, et la section de cheminée soutenue des deux côtés avec des supports en tôle d'acier solidement fixés aux surfaces des murs, d'épaisseur n° 24 au minimum. Les éléments servant à la fixation de la section de cheminée ne devront pas pénétrer la chemise de la cheminée.

APPLICATIONS D'INSTALLATION, suite  
Illustration 1b

**Conduit de fumée préfabriqué :** Depuis quelques années, les conduits de fumée préfabriqués sont devenus très populaires, parce qu'ils sont très faciles à installer et, quand l'installation est réalisée correctement, ils sont très sûrs. Il existe de nombreux conduits de fumée préfabriqués sur le marché, et il est important d'en choisir un qui soit agréé par U.L., B.O.C.A. ou I.C.B.O. Tous ces systèmes sont construits avec les matériaux corrects et sont conformes aux normes de sécurité adéquates. Votre concessionnaire local propose normalement une marque agréée de tuyaux pour conduit de fumée. Il existe deux méthodes d'installation très populaires pour ce type de cheminées.

La *première*, la plus populaire et la moins chère, passe par le plafond et le toit. C'est le circuit le plus direct, et celui qui crée un bon tirage parce qu'il nécessite le moins de tuyauterie. C'est moins cher car une conduite isolée est nécessaire seulement depuis le plafond jusqu'au toit et au-dessus - - une conduite murale simple de calibre 24 ou plus est utilisée depuis l'unité jusqu'au plafond si vous maintenez un espace de 13,5 pouces de toute matière combustible verticale.

La *seconde* méthode d'installation d'un circuit préfabriqué consiste à sortir par le mur et à faire cheminer les tuyaux verticalement à l'extérieur de la structure. Cette méthode est plus chère parce qu'elle nécessite davantage de tuyauterie isolée : il faut utiliser un tuyau isolé au travers du mur et à l'extérieur de la structure. Quelle que soit le type d'installation choisie, il faut maintenir les dégagements corrects par rapport aux matériaux combustibles. Le fabricant de votre conduit de fumée fournit un manchon d'emboîtement ou une boîte de support au plafond; quand l'un ou l'autre est installé correctement, les dégagements corrects sont réalisés. Si vous ne pouvez pas installer ce type de conduite, votre concessionnaire local pourra vous recommander un entrepreneur qualifié pour cette installation. C'est la responsabilité du consommateur de s'assurer que le conduit est sûr et en bon état de fonctionnement.

Le fabricant ne saura être tenu pour responsable d'un éventuel accident causé par un appareil de chauffage raccordé à un conduit de fumée défectueux.

## PROTECTION DU SOL ET DES MURS

### 1. Protection du sol :

Vous n'aurez pas besoin de protection du sol si celui-ci est en matériau non combustible (briques ou béton, par ex.). Si votre sol est en matériau combustible (en bois dur, en moquette ou en linoléum, par exemple), il faut obligatoirement interposer une protection entre le poêle et le matériau combustible.

Il existe de nombreux fabricants de panneaux muraux et de sol, et vous devrez être très prudent pour choisir la protection adéquate. Le type de panneau que vous choisirez doit avoir été évalué et agréé par l'UL. Après avoir examiné la zone où vous prévoyez de placer votre poêle et avoir déterminé qu'elle nécessite un panneau, l'étape suivante consiste à en sélectionner la taille adéquate.

La dimension du panneau nécessaire sera fonction du poêle que vous aurez choisi. Le panneau protecteur agréé doit être assez grand pour assurer un minimum de 204 mm derrière le poêle, 204 mm de chaque côté et 407 mm à l'avant où se trouve la porte. Ce poêle nécessite une protection au sol de 1108 mm P x 1042 mm L au minimum.

### Installation sur un sol en béton

Un appareil monté sur un sol en béton ne nécessite pas de protection du sol.

Ni moquette ni aucun autre matériau combustible ne doit couvrir le protecteur de sol.

Si la surface combustible est appliquée sur un sol en béton, un dégagement est obligatoire sur une surface équivalente à celle réservée au protecteur de sol.

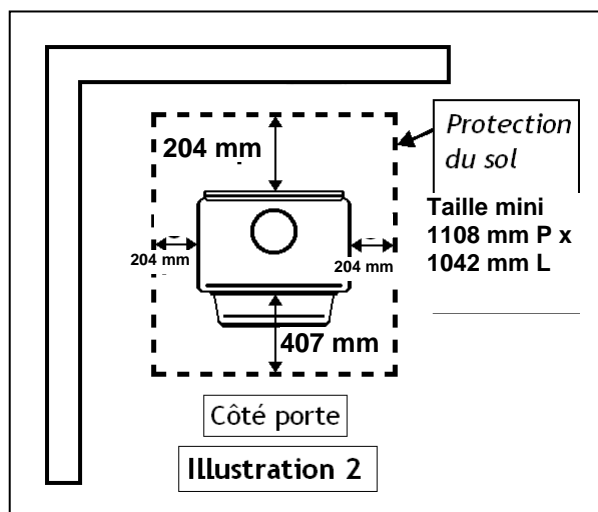

## Installation sur un sol combustible

Si l'appareil doit être installé sur un sol combustible ou sur un revêtement de sol combustible, il doit alors obligatoirement être installé sur un protecteur de sol, en carton à l'enrouleuse non combustible de 1 po d'épaisseur ou un équivalent durable, ayant un facteur « R » minimum de 2 (unités anglaises). Le protecteur doit obligatoirement être installé sous l'appareil, et le dépasser de 16 po (É.-U.) du côté équipé d'une porte, et de 8 po de tous les autres côtés. Le protecteur doit obligatoirement couvrir le parcours d'un éventuel raccord horizontal de cheminée, en dépassant de 2 po de part et d'autre.

Autres possibilités de protection du sol :

La procédure représente un moyen facile pour déterminer si un protecteur de sol proposé est conforme aux exigences :

- 1) Convertissez les caractéristiques en valeur « R » :
  - i Une valeur « R » est donnée - aucune conversion n'est nécessaire
  - ii Le coefficient K est fourni en même temps qu'une épaisseur (T) en pouces :  $R = 1/k \times T$
  - iii Un facteur C est fourni :  $R = 1/C$
- 2) Déterminez la valeur « R » du protecteur de sol proposé :
  - i Utilisez la formule correcte donnée à l'étape 1 (ci-dessus) pour convertir les valeurs non exprimées sous forme de « R ».
  - ii Dans le cas de plusieurs couches, ajoutez les valeurs « R » de chaque couche pour déterminer la valeur « R » totale.
- 3) Si la valeur « R » totale du système est supérieure à la valeur « R » du protecteur de sol spécifié, l'autre choix est acceptable.

### EXEMPLE :

Le protecteur de sol spécifié doit être un matériau de 3/4 po d'épaisseur ayant un coefficient K de 0,84. L'autre choix proposé est de la brique de 4 po ayant un facteur C de 1,25 sur une planche de type minéral de 1/8 po ayant un coefficient K de 0,29.

Étape (a) : Servez-vous de la formule ci-dessus pour convertir les spécifications en valeur « R ».

$$R = 1/k \times T = 1/0,84 \times 0,75 = 0,89393$$

Étape (b) : Calculez le R du système proposé.

Brique de 4 po avec  $C = 1,25$ , par conséquent le R de la brique =  $1/C = 1/1,25 = 0,80$

Planche de type minéral de 1/8 po avec  $k = 0,29$ , par conséquent Rmini de la planche =  $1/0,29 \times 0,125 = 0,431$

$$R \text{ Total} = R_{\text{brique}} + R_{\text{planche minérale}} = 0,8 + 0,431 = 1,231$$

Étape (c) : Comparez le système proposé où  $R = 1,231$  au R spécifié de 0,893. Le R du système proposé étant supérieur à la valeur requise, le système est acceptable.

Définitions :

$$\text{Conductivité thermique} = C = \frac{\text{Btu}}{(\text{hr})(\text{pi}^2)(\text{deg F})} = \frac{W}{(\text{m}^2)(\text{deg K})}$$

$$\text{Conductivité thermique} = k = \frac{(\text{Btu})(\text{pouce})}{(\text{hr})(\text{pi}^2)(\text{deg F})} = \frac{W}{(\text{m})(\text{deg K})} = \frac{\text{Btu}}{(\text{hr})(\text{ft})(\text{deg F})}$$

$$\text{Résistance thermique} = R = \frac{(\text{pi}^2)(\text{hr})(\text{deg F})}{\text{Btu}} = \frac{(\text{m}^2)(\text{deg K})}{W}$$

## 2. Protection des murs :

Voir l'illustration 1 pour les dégagements par rapports aux murs. Dans certains endroits, les codes locaux exigent trente-six pouces (36 po) par rapport à un matériau combustible; par conséquent, il est très important de vérifier auprès des autorités locales. Si vous avez besoin de mettre votre appareil plus près d'un mur combustible, une protection sera nécessaire. Si un panneau mural est utilisé, il réduira votre dégagement des deux tiers (2/3); toutefois, une lame d'air d'un pouce (1 po) est nécessaire entre le panneau et le mur. Si vous avez une évacuation par le plafond, vous aurez besoin d'une protection du sol au plafond au cas où vous n'auriez pas les dégagements normaux. Si votre tuyau de conduit de fumée passe par le mur, vous aurez besoin d'une protection murale sur au moins douze pouces (12 po) au dessus du manchon d'emboîtement dans le mur.

### 3. Écrans thermiques latéraux.

Cet accessoire est livré avec la quincaillerie (six (6) vis) nécessaire pour l'installer à l'arrière du poêle. Il s'agit d'un écran thermique en deux morceaux, mais il s'installe une partie à la fois. Il y a des trous pré-perçés de chaque côté de l'écran thermique arrière; tout en maintenant chaque morceau d'écran thermique latéral en place, alignez les trous pré-perçés de l'écran latéral avec les trous existants dans l'écran thermique arrière, et fixez-les à l'aide des vis fournies.

Voir l'illustration 1 pour les dégagement avec et sans écrans thermiques latéraux.

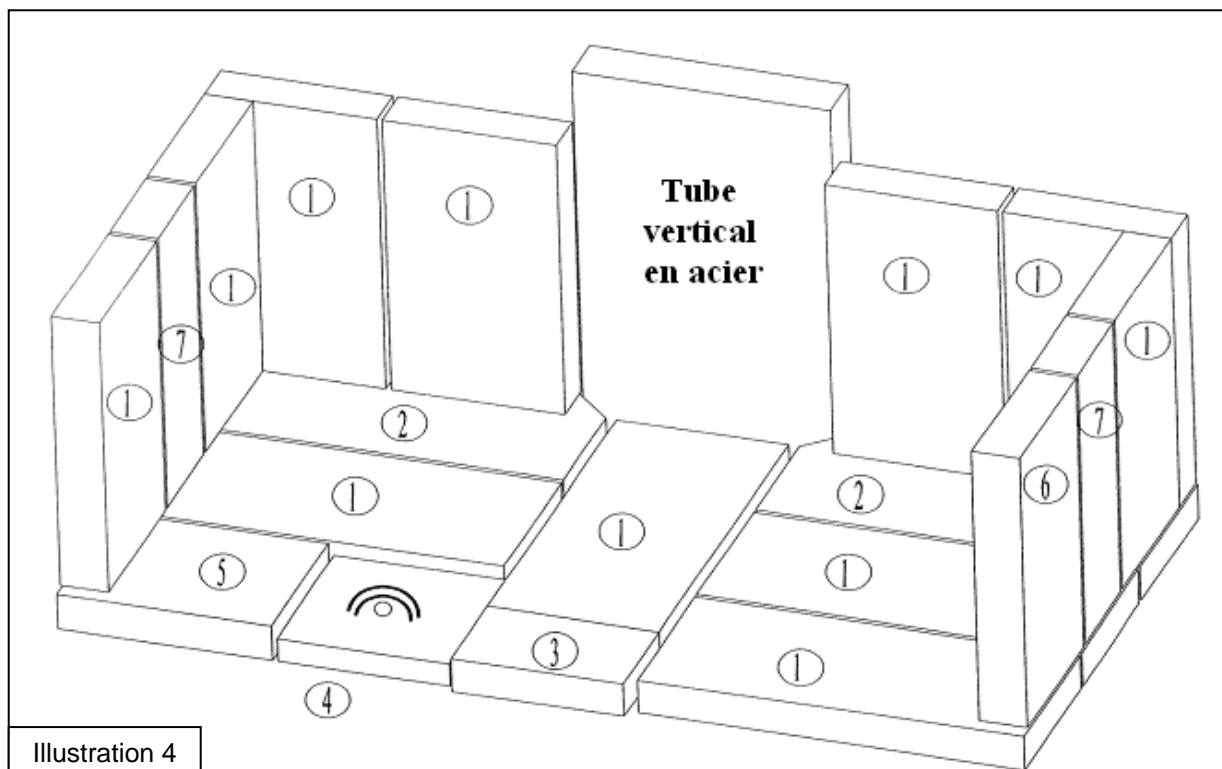
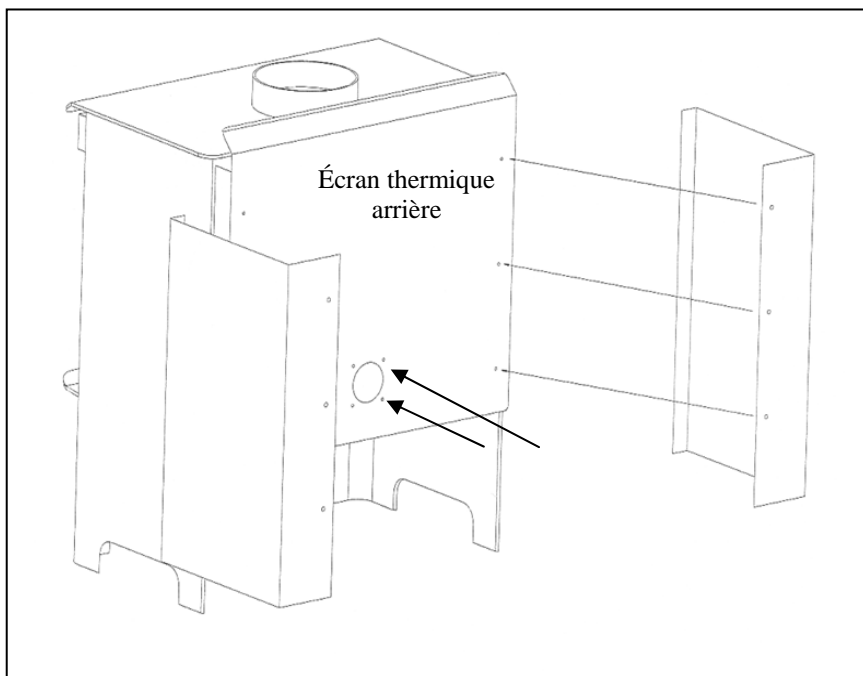

Illustration 4

#### IMPLANTATION DES BRIQUES

- |  |  |
|--|--|
| 1 – Brique 9 x 4 x 1,25 po (Qté : 11)  | 2 – Brique 9 x 4 x 1,25 po avec encoche de 0,75 x 0,75 (Qté : 2) |
| 3 – Brique 4 x 2,5 x 1,25 po (Qté : 1) | 4 – 4. Plaque en métal 5 x 4 po (plaque de cendrier, Qté : 1)    |
| 5 – Brique 4 x 4,5 x 1,25 po (Qté : 1) | 6 – Brique 9 x 4 x 1,25 po avec encoche de 1 x 3 po (Qté : 1)    |
| 7 – Brique 9 x 2,5 x 1,25 po (Qté : 2) |  |

## POSITIONNEMENT ET INSTALLATION

Le premier problème que vous risquez de rencontrer est de rentrer votre poêle chez vous -- tous nos poêles sont bien construits, ce qui les rend assez lourds. Trois à quatre adultes peuvent normalement porter un poêle, mais nous préconisons quand même l'utilisation d'un chariot. Ne jamais essayer de manipuler seul(e) un produit de chauffage !!! La porte et les briques peuvent être retirées temporairement pour alléger le poêle (voir le plan des briques). Après que le poêle soit à sa place, installez les poignées en ressort et attachez les équipements en option, s'il y en a.

### Tuyau de raccordement à la cheminée

Le tuyau noir doit obligatoirement avoir un diamètre de six pouces (6 po) et être en acier d'épaisseur au moins n° 24. N'utilisez pas de tuyau en aluminium ou en acier galvanisé, qui ne supporterait pas les températures très élevées produites par le poêle. De même, n'utilisez pas un tuyau de raccordement à paroi simple comme cheminée - vous devez obligatoirement raccorder votre poêle à une cheminée comparable à celles décrites ci-dessus dans ce manuel. L'extrémité sertie de votre tuyau doit être insérée dans la buse et, de ce fait, tout le tuyau sera inversé. Si vous utilisez cette méthode, la créosote descendra le long de l'intérieur de votre tuyau et ne sortira pas par les jointures sur le poêle. Comme mesure de sécurité, tous les joints doivent être fixés ensemble par au moins trois (3) vis en tôle.

Pour le bon fonctionnement, le raccord de cheminée doit être aussi court que possible et ne jamais dépasser une distance horizontale de six pouces (6 po). Les parcours horizontaux du raccord de cheminée doivent avoir une pente vers le haut d'un quart de pouce (1/4 po) par pied. Vous devrez maintenir un espace de 13 pouces depuis le mur et de 18 pouces depuis le plafond lors d'utilisation d'un connecteur de cheminée murale simple.

## INSTALLATION

1. Enlevez toutes les pièces de l'intérieur du poêle. (Si vous avez acheté un poêle avec des pieds, et qu'il est dans l'emballage de l'usine, séparez le corps du poêle du socle auquel il est fixé, en vous reportant à l'illustration 7 ci-dessous. Ces instructions donnent des explications pour le remplacement des pieds et du piédestal, mais la dépose du socle s'accomplit de la même manière.)
2. Sélectionnez le meilleur emplacement pour le poêle. Il est interdit d'installer ces appareils à une distance inférieure au dégagement minimum par rapport à des matériaux combustibles représentés à l'illustration 1. Le poêle doit obligatoirement être installé sur une surface non combustible, comme indiqué par les illustrations 1 et 2.

<b>LE NON-RESPECT DES DÉGAGEMENTS MINIMAUX RISQUE D'ÊTRE LA CAUSE DE DANGERS.</b>
---

3. Si des matériaux non combustibles sont installés sur les murs, procurez-vous les dégagements minimaux, soit auprès de leur fabricant soit auprès des services de l'inspecteur en bâtiment local.
4. Installez le tuyau du poêle À L'INTÉRIEUR de la buse en haut du poêle, entre celui-ci et la cheminée.
5. **N'UTILISEZ PAS** de grille pour surélever le feu.
6. Un espace de 13 pouces entre la conduite murale simple de fourneau et la matière combustible est requis. Consulter les autorités locales concernées pour toutes questions.
7. Toutes les sections de tuyau doivent obligatoirement être raccordées avec l'extrémité sertie (mâle) du côté du poêle.
8. Fixez le tuyau du poêle à la buse au moyen de trois vis à tôle. Faites de même à chaque jointure supplémentaire pour rigidifier l'installation.
9. Maintenez le diamètre de conduit de fumée requis sur toute la longueur de l'installation.
10. Si vous raccordez le poêle à un conduit de fumée maçonné ancien, assurez-vous qu'il a été inspecté et ne présente ni fissure et est en bon état général. Il pourra s'avérer nécessaire de recalibrer le conduit avec un doublage en inox.
11. On recommande de ne pas utiliser plus de deux coudes à 90° dans un conduit de tuyau de poêle. Un nombre de coudes à 90° supérieur à deux risque de réduire le tirage, voire de causer des fuites de fumée.
12. Une installation de cette sorte ne nécessite pas de clef de tuyau. Enlevez la plaque de registre de la cheminée, ou bloquez-la en position **OUVERTE**.
13. La longueur totale des ensembles de conduits de fumée à paroi simple ne doit pas dépasser 10 pieds.

## Installation dans une maison mobile

Fixer l'appareil de chauffage au sol à l'aide des deux trous du piédestal. Si l'appareil est sur une surface combustible, vous devrez percer des trous correspondants dans le protecteur de sol que vous choisirez (voir la section « Protecteur de sol »). Ne portez pas atteinte à l'intégrité structurale de la maison, et assurez-vous que l'appareil de chauffage est mis à la terre en permanence par rapport au châssis de votre maison. Rappelez-vous que de l'air provenant de l'extérieur est obligatoire pour la combustion, et de ne pas installer l'appareil dans une chambre.

Veillez à ce que l'installation soit conforme au 24 CFR, Part 3280 (HUD).

## Raccordement d'air extérieur

Lors de l'installation de ce modèle dans une maison mobile, simple ou double, il est nécessaire de fournir à l'appareil de l'air pour la combustion provenant de l'extérieur de la maison. **REMARQUE : CE POÊLE EST AGRÉÉ POUR LES MAISONS MOBILES SIMPLES ET DOUBLES AGRÉÉES (AVEC RACCORDEMENT À L'AIR EXTÉRIEUR) UNIQUEMENT POUR LE MODÈLE AVEC PIÉDESTAL - PAS POUR LES MODÈLES À PIEDS.**

Ceci s'effectue à l'aide d'un tuyau mince de trois pouces (3 po) (flexible ou rigide) entre le tuyau d'entrée d'air à l'arrière du poêle et l'extérieur, au travers du sol ou d'un mur (mesurez le tuyau pour être sûr d'obtenir la bonne taille). L'extrémité de ce tuyau située à l'extérieur doit être couverte (par exemple avec du grillage) pour la protéger des corps étrangers. Assurez-vous qu'elle soit bien au-dessus de la hauteur de la neige et dégagée des feuilles et autres débris. Si vous installez ce poêle dans une maison normale, ce raccordement n'est pas nécessaire, bien qu'il soit recommandé pour les maisons hermétiquement fermées.

Une trousse est offerte par England's Stove Works, Inc. elle est conçue pour raccorder cet appareil à l'air comburant extérieur. [Pièce n° AC-OAK3]

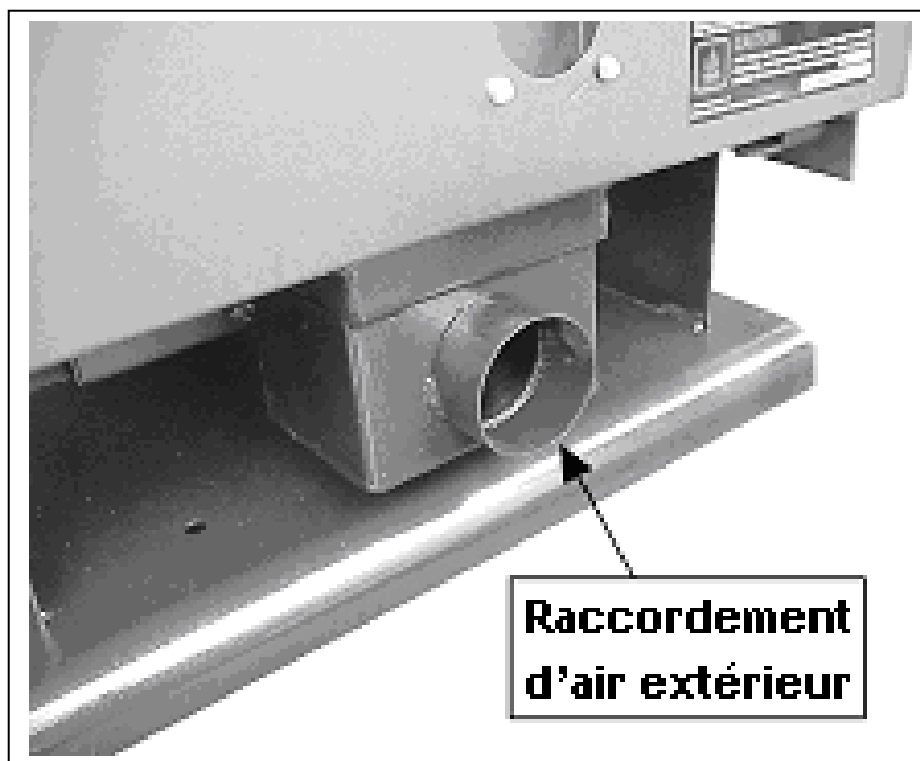

## CHEMINÉE

### REPORTEZ-VOUS AUX INSTRUCTIONS DU FABRICANT DE LA CHEMINÉE ET DU RACCORD DE CHEMINÉE.

**Avertissement: Installez VENT AU dégagements specifiques PAR LA VENT DU FABRICANT**

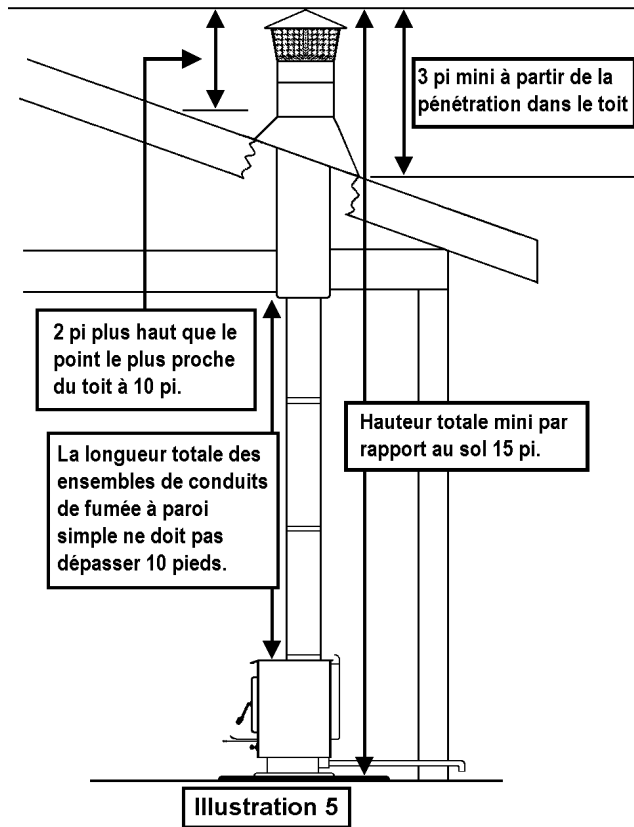

PRENEZ CONTACT AVEC L'AUTORITÉ DE CONSTRUCTION LOCALE POUR LES MÉTHODES D'INSTALLATION AGRÉÉES.

1. Cet appareil nécessite une cheminée maçonnerie ou préfabriquée enregistrée en fonction de UL UL103HT, de dimensions correctes.
2. Si une cheminée est utilisée, il est recommandé de faire inspecter votre cheminée pour vérifier l'absence de fissures, ainsi que son état général avant d'installer votre appareil. **Il pourra être nécessaire de refaire le gainage de la cheminée pour réduire le diamètre du conduit de fumée à la dimension fonctionnelle appropriée.**
3. Pour aider à assurer un bon tirage, le haut de la cheminée doit être à au moins 3 pieds au-dessus du point de pénétration au travers du toit, et être au moins 2 pieds plus haut que n'importe quel point du toit se trouvant dans un rayon de 10 pieds.
4. Le conduit de raccordement ne doit pas passer dans un grenier, un comble, un placard, un vide de construction, un plancher, un plafond, un mur ou toute division faite de matériaux de construction combustibles. La norme CAN/CSA-B365 doit être respectée s'il est nécessaire de traverser un mur ou un matériau de construction combustible.
5. La hauteur minimale totale de votre cheminée doit être de 15 pieds par rapport au sol.
6. N'utilisez pas de compromis improvisé pendant l'installation.

## FONCTIONNEMENT

N'utilisez pas de grille ni n'élevez le feu. Allumez le feu de bois directement sur les briques. À la première utilisation du poêle, les solvants de la peinture s'évaporeront au fur et à mesure que le poêle se « fait ».

### BOIS —

Ce poêle est conçu pour ne brûler que du bois naturel. On obtient en général un meilleur rendement et moins d'émissions en brûlant du bois dur ayant bien séché à l'air, par rapport à du bois tendre ou du bois dur vert ou fraîchement coupé.

N'utiliser que du bois sec. Le bois vert, en plus du fait qu'il ne contient que 60 % de la valeur calorifique du bois sec, dépose de la créosote à l'intérieur du poêle et de la cheminée. Ceci présente un danger extrême de feu de cheminée. **Pour pouvoir être appelé « sec », le bois doit avoir séché pendant un an.** Indépendamment du fait que le bois soit vert ou sec, il doit être entreposé dans un endroit aéré et à l'abri permettant un séchage correct pendant l'année. Le bois doit être rangé au-delà des dégagements recommandés par rapport aux produits combustibles.

### NE PAS BRÛLER :

Bois traité, ordures, solvants, déchets, carton, papier de couleur ou charbon.

## PREMIER FEU —

- Rappelez-vous de bien aérer.
- Laissez le poêle se « rôder » avant de faire du feu pendant de longues durées à haute température.
- Des taches mates sur la surface peinte sont normales.
- Des taches brillantes sur la surface peinte (avant de faire du feu) sont normales.
- Appelez le service clientèle au (800) 245-6489 si vous avez la moindre question.

## PRÉPARATION D'UN FEU

1. Ouvrez la commande d'arrivée d'air à fond (voir l'illustration 6).
2. Mettez un peu de papier froissé, ou de produit d'allumage agréé, dans le poêle.
3. Couvrez le papier avec une quantité généreuse de bois d'allumage en forme de « tipi », ainsi que quelques morceaux de bois.
4. Allumez ce combustible et fermez la porte presque complètement (laissez-la entrouverte).
5. Ajoutez des morceaux de bois plus gros au fur et à mesure que le feu progresse, en veillant à ne pas surcharger le poêle. Ne remplissez pas le foyer au-dessus de la partie en briques réfractaires. Une couche de charbon de 1 à 2 po (en théorie) doit être établie pour obtenir une performance optimale.
6. Cet appareil est conçu pour fonctionner avec le meilleur rendement quand l'air peut circuler vers toutes les zones du foyer. Un bon moyen d'y parvenir est de faire un petit « sillon » (1 à 2 po de large) au milieu du lit de charbon, d'avant en arrière, avant de mettre du combustible.
7. Une fois le combustible chargé, fermez la porte et ouvrez à fond la commande d'arrivée d'air, jusqu'à ce que le feu soit bien établi (environ 20 minutes), en veillant à ne pas le laisser s'emballer.
8. Ajustez le réglage de la commande d'arrivée d'air pour obtenir le taux de combustion désiré. S'il y a trop de fumée dans le foyer, ouvrez légèrement la commande d'arrivée d'air, jusqu'à ce que les flammes repartent et que le bois soit suffisamment enflammé. En résumé, fermé = « bas »; 1/2 ouvert = « moyen » et ouvert à fond = « fort ».
9. **Pendant le remplissage du poêle, réglez le régulateur d'air en position ouvert à fond.** Quand le feu s'avive, ouvrez la porte **TRÈS** lentement et soigneusement. Ceci empêchera les gaz de s'enflammer et de causer de la fumée et les flammes de se répandre.
10. À ce stade, vous pouvez ajouter du bois, en veillant à ne pas surcharger le poêle.

**N'UTILISEZ JAMAIS D'ESSENCE, DE CARBURANT POUR LAMPE SIMILAIRE À L'ESSENCE, DE KÉROSÈNE, DE LIQUIDE POUR L'ALLUMAGE DU CHARBON DE BOIS NI DE LIQUIDES SIMILAIRES POUR ALLUMER OU « FAIRE REPARTIR » UN FEU DANS CET APPAREIL DE CHAUFFAGE. GARDEZ TOUS LES LIQUIDES DE CE TYPE À L'ÉCART DE L'APPAREIL DU POÊLE PENDANT SON FONCTIONNEMENT.**

## ENTRETIEN DU VERRE

**AVERTISSEMENT : N'UTILISEZ PAS DE MATÉRIAUX DE REMPLACEMENT. SEUL DU ROBAX PYROCERAM D'UNE TAILLE ET D'UNE ÉPAISSEUR ADÉQUATES ET RÉSISTANT À DES TEMPÉRATURES ÉLEVÉES PEUT REMPLACER LE VERRE.**

Respectez les conseils d'utilisation et de sécurité ci-dessous :

1. Vérifiez régulièrement l'absence de fissures ou de cassures sur le verre. Des rayures superficielles sont acceptables et normales, mais si le verre se fissure, où que ce soit, il faut éteindre le poêle et remplacer la vitre avec ce verre en céramique haute-température.
2. Ne claquez pas la porte et ne causez pas d'impact sur la vitre. En fermant la porte, assurez-vous que des bûches ou d'autres objets ne dépassent pas et ne peuvent pas heurter la vitre.
3. Ne nettoyez pas la vitre avec des matériaux susceptibles de rayer (ou d'endommager) le verre. Des rayures sur le verre peuvent se transformer en fissures ou en cassures.
4. N'essayez jamais de nettoyer la vitre pendant que le poêle est chaud. Si les dépôts ne sont pas très épais, les produits courants de nettoyage pour vitres conviennent, avec un tampon à récureur simple, non abrasif. Les dépôts plus épais peuvent être éliminés avec un produit de nettoyage pour fours.
5. NE JAMAIS mettre dans le poêle de substances susceptibles de s'enflammer explosivement, car même de petites explosions dans une enceinte confinée peuvent faire sauter la vitre.
6. Le poêle est muni d'un système de nettoyage de l'air, conçu pour réduire les dépôts sur la vitre.

## REPLACEMENT DU JOINT

Après une utilisation prolongée, il pourra être nécessaire de remplacer le matériau qui assure l'étanchéité de la vitre et de la porte s'il perd sa souplesse. Inspectez périodiquement les joints de la vitre et de la porte pour assurer qu'ils assurent bien l'étanchéité. Si les joints s'effilochent ou sont usés, remplacez-les immédiatement. Prenez contact avec votre concessionnaire ou le service clientèle au (800) 245-6489 ou pour ce qui concerne les pièces de rechanges agréées.

Suivez les étapes ci-dessous pour remplacer le joint de la vitre :

1. Assurez-vous que l'appareil n'est pas en fonctionnement, et qu'il a complètement refroidi.
2. Enlevez les vis et les attaches de la vitre.
3. Soulevez la vitre pour la dégager de ses attaches.
4. Retirez le vieux joint, et nettoyez la vitre.
5. Mettez en place le joint neuf, en commençant par le bas de la vitre et en remontant le long des bords. Assurez-vous que le centre du joint est sur le rebord de la vitre.
6. Coupez le joint à la bonne longueur et mettez les deux extrémités bout à bout.
7. Remettez la vitre dans la porte, en veillant à ne pas serrer trop fort les vis et les attaches.

Vous pouvez commander des pièces et des options sur notre site Web : [www.englanderstoves.com](http://www.englanderstoves.com), ou en téléphonant au (800) 516-3636 (uniquement pour des pièces détachées; pour les questions techniques, appelez le 800-245-6489).

Suivez les étapes ci-dessous pour remplacer le joint de la porte :

1. Assurez-vous que l'appareil n'est pas en fonctionnement, et qu'il a complètement refroidi.
2. Enlevez le vieux joint de la porte et nettoyez le logement du joint.
3. Appliquez une couche mince de colle à joints haute-température dans le fond du logement.
4. En commençant du côté de la charnière de la porte, enfoncez le joint dans son logement tout autour de la porte, coupez-le à la bonne longueur et mettez les deux extrémités bout à bout.
5. Fermez la porte et attendez trois à quatre heures que la colle sèche avant de rallumer le feu.

## **PANNEAU DE FIBRES : SOIN ET ENTRETIEN**

CE POÊLE À BOIS UTILISE UNE TECHNOLOGIE NOUVELLE, QUI FAIT APPEL À UN PANNEAU EN FIBRES DE CÉRAMIQUES SITUÉ DANS LE FOYER, OÙ IL REPOSE SUR TROIS (3) TUBES EN ACIER INOXYDABLE.

### ***NE PAS RETIRER CE PANNEAU EN FIBRE DE CÉRAMIQUE !!!***

C'EST UN COMPOSANT NÉCESSAIRE DU FOYER.

VEUILLEZ AUSSI NOTER QUE : IL SE PEUT QUE LE PANNEAU DE FIBRES EN CÉRAMIQUE TOMBE PENDANT LE TRANSPORT INITIAL. ASSUREZ-VOUS QU'IL EST À PLAT, SUR LES TROIS TUBES EN INOX ET QU'IL EST POUSSÉ À FOND À L'ARRIÈRE DU POÊLE, SANS ESPACE ENTRE LE PANNEAU ET LA PAROI ARRIÈRE.

Appelez le (800) 245-6489 si vous avez des questions.

ENTRETIEN : Cet appareil est équipé d'un déflecteur de plafond en panneau de fibre de céramiques. Après une utilisation extensive, il faut déposer et nettoyer le panneau.

Suivez les étapes ci-dessous pour son nettoyage ou son remplacement :

1. Assurez-vous que l'appareil n'est pas en fonctionnement, et qu'il a complètement refroidi.
2. Il y a une vis dans chaque support de tube en inox, située dans le plafond du foyer. Retirez les vis des supports de l'avant et du milieu.
3. Déplacez chaque tube vers la droite, de manière qu'une extrémité sorte complètement de son embase. Baissez l'extrémité et sortez-le en le retirant vers la gauche.
4. Descendez le panneau et poussez son coin gauche vers le haut et la gauche. Abaissez le coin droit vers le coin inférieur droit de l'ouverture de la porte, et extrayez le côté droit d'abord.
5. Nettoyez le panneau avec un aspirateur et soufflez dans les tubes pour éliminer le carbone, le cas échéant.
6. Réinstallez le panneau et les tubes, à l'inverse de la méthode ayant servi à les retirer.

**Avant (côté porte)**  
 **du poêle**

0 = degrés

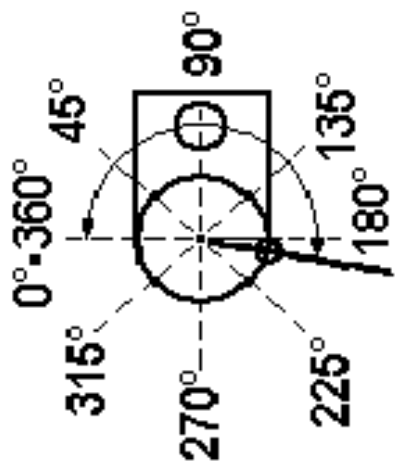

Les trous du  
**1er tube font**  
 face à 195 degrés .1875 , 3/16

**AC-13BTF**

**tube de brûleur avant**

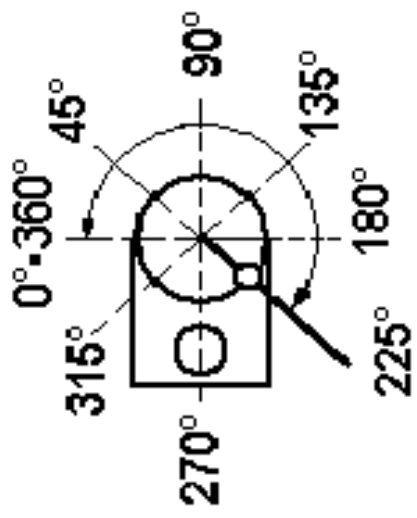

Les trous du  
**2e tube font**  
 face à 225 degrés .1875 , 3/16

**AC13BTM**

**tube de brûleur médian**

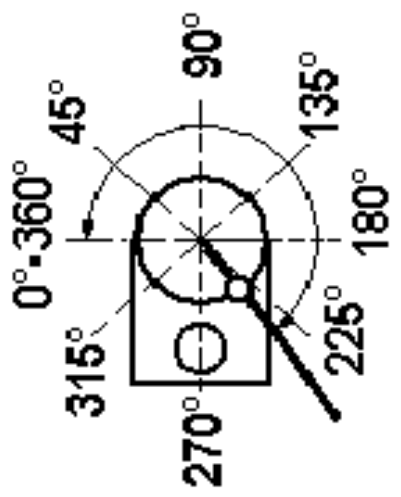

Les trous du  
**3e tube font**  
 face à 245 degrés .1625 , 5/32

**AC-13BTR**

**tube de brûleur arrière**

Positionnement des tubes de brûlage en inox pour tous les modèles de poêles 13-NCMH, 50-SNC13MH et 50-TNC13MH.

## CRÉOSOTE

Quand du bois brûle lentement, il produit du goudron et d'autres vapeurs organiques. Ceux-ci se combinent avec l'humidité pour former de la créosote. Les vapeurs de créosote se condensent dans le conduit de fumée d'une cheminée à feu lent, où il fait relativement froid - de ce fait, les résidus de créosote s'accumulent sur la gaine du conduit de fumée. Si elle s'enflamme, cette créosote cause un feu extrêmement chaud. La cheminée doit être inspectée régulièrement pendant la saison de chauffage, pour vérifier l'absence d'un dépôt de créosote. S'il y en a, la créosote doit être ramonée pour réduire le risque d'un feu de cheminée.

**AVERTISSEMENT : RAPPELEZ-VOUS CES ACTIONS EN CAS DE FEU DE CHEMINÉE :**  
**1. FERMEZ LA COMMANDE DE TIRAGE                      2. APPELEZ LES POMPIERS**

## MOYENS D'EMPÊCHER LA FORMATION DE CRÉOSOTE

1. Laissez le feu brûler avec le régulateur d'air ouvert à fond (voir l'illustration 6) pendant plusieurs minutes, à de nombreuses reprises chaque jour pendant la saison de chauffage, en veillant à ne pas laisser le feu s'emballer. Cette action doit éliminer le petit film de créosote qui s'accumule pendant les périodes de feu au ralenti.
2. Ouvrez la commande de tirage à fond pendant 20-30 minutes à chaque fois que vous mettez une charge de bois frais dans le poêle. Ceci permet au bois de se transformer en charbon de bois plus vite, et consomme les vapeurs de bois, qui sans cela se déposeraient dans le circuit.
3. N'UTILISEZ QUE DU BOIS SEC. Évitez de brûler du bois humide ou vert. Du bois sec est du bois qui a séché pendant au moins un an.
4. Un petit feu chaud est préférable à un grand feu couvant, qui déposerait de la créosote dans le circuit.
5. Établissez une routine pour la technique d'allumage, de chargement du bois et de brûlage. Vérifiez tous les jours l'absence de créosote jusqu'à ce que l'expérience vous indique à quelle fréquence le ramonage est nécessaire pour rester en sécurité. N'oubliez pas que plus un feu est chaud, moins il se dépose de créosote, et qu'il peut y avoir besoin de faire un nettoyage par semaine en période de températures moyennes, alors qu'un nettoyage mensuel peut suffire pendant les mois les plus froids. Prenez contact avec le service d'incendie local pour tous renseignements sur la manière de traiter un feu de cheminée, et ayez un plan bien compris de lutte en cas de feu de cheminée.

## ÉLIMINATION DES CENDRES

Inspectez régulièrement l'accumulation de cendres dans votre poêle et retirez-les le cas échéant. Pour retirer les cendres du poêle, les extraire des briques réfractaires avec une pelle. Ce poêle est muni d'une plaque cendrier (voir l'illustration 4) qui s'enlève; une fois retirée, on peut faire tomber les cendres dans le bac à cendres par l'ouverture.

**Attention :** La plaque cendrier peut être extrêmement chaude !!! N'enlevez jamais de cendres chaudes encore rouges de cet appareil; laissez les cendres refroidir avant de les faire tomber dans le bac à cendres. Les cendres doivent être mises dans un récipient en métal avec un couvercle étanche. Les cendres doivent être mises à l'extérieur, sur une surface non combustible, complètement à l'écart de tous matériaux combustibles. Les cendres doivent rester dans le récipient étanche jusqu'à ce qu'elles aient complètement refroidi.

## IMPORTANT : CONSEIL ET ASTUCES UTILES

### 1. Quelle est la bonne manière d'allumer un feu ?

- Vous aurez besoin de petits morceaux de bois (bois d'allumage) et de papier. N'utilisez que du papier journal ou du papier non glacé, ou sur lequel rien n'a été collé ou appliqué. N'utilisez jamais de papier glacé ou coloré (prospectus publicitaires, entre autres).
- Ouvrez la porte du poêle.
- Froissez plusieurs morceaux de papier, et mettez-les au milieu du foyer, directement sur les briques réfractaires du poêle. Ne surélevez jamais le feu à l'aide d'une grille.
- Mettez de petits morceaux de bois (bois d'allumage) sur le papier, en forme de « tipi ». Ceci permet une bonne circulation de l'air, ce qui est importante pour une bonne combustion.
- Allumez le papier froissé à deux ou trois endroits différents. REMARQUE : Il est important de réchauffer l'air dans le tuyau du poêle pour amorcer le tirage.
- Ouvrez à fond le régulateur d'air du poêle à bois (voir l'illustration 6), et fermez sa porte en la laissant **légèrement** entrouverte, pour permettre à l'air de pénétrer dans le foyer. Ne laissez jamais la porte complètement ouverte, car il y a des risques d'étincelles provenant du petit bois, qui risqueraient de causer des blessures. Au fur et à mesure que le petit bois commence à brûler, il peut falloir en ajouter pour alimenter le feu. **N'AJOUTEZ PAS** de papier après que le feu ait commencé à brûler.
- Une fois que le bois d'allumage a commencé à brûler, commencez à ajouter de petits morceaux de bois de chauffage sec. REMARQUE : Si vous ajoutez de gros morceaux au début du feu, cela l'étouffera. Continuez d'ajouter de petits morceaux de bois sec, en laissant la porte légèrement entrouverte jusqu'à ce que chaque morceau soit enflammé. N'oubliez pas de toujours ouvrir la porte lentement quand vous rajoutez du bois dans le feu.
- Une fois que le bois a commencé à brûler et que la fumée a diminué, fermez complètement la porte du poêle. (La réduction de la fumée est un bon indicateur que le tirage a commencé dans la cheminée, et qu'une bonne combustion est désormais possible.) Vous pouvez maintenant ajouter de gros morceaux de bois sec, quand il y a suffisamment de place pour eux dans le foyer. Régler le régulateur d'air à l'ouverture désirée.
- REMARQUE : Moins le régulateur d'air est ouvert, plus longtemps le bois brûlera.

### 2. Quel est le meilleur type de bois de chauffage ?

- Il est préférable d'utiliser du bois de chauffage bien sec. Évitez le bois vert, non séché. Le bois vert, en plus du fait qu'il ne contient que 60 % de la valeur calorifique du bois sec, déposera de la créosote à l'intérieur du poêle et de la cheminée.

### 3. Qu'est-ce que vous voulez dire par bois sec, et qu'est-ce qu'on entend par bois dur ?

- On considère que du bois sec est du bois ayant séché pendant un an à un endroit à l'abri et bien aéré. Le bois dur provient généralement d'arbres à la croissance lente, par exemple le chêne ou le sapin. Le bois tendre provient généralement d'arbres à croissance rapide, par exemple le pin ou l'épicéa.

### 4. Est-ce que je réussirai à avoir un feu parfait à chaque fois en suivant le mode d'emploi ci-dessus ?

- Une bonne réponse est « la plupart du temps ». Il y a de nombreuses variables qui jouent sur votre taux de réussite à allumer un feu, et c'est l'expérience qui vous enseignera comment traiter ces variables. Cette section du manuel couvrira quelques-unes des variables qui peuvent avoir un effet sur un feu, et le temps, ainsi que la patience contribueront à votre capacité à allumer un bon feu de manière constante.

### 5. Pourquoi est-ce que je ne peux pas allumer le feu ?

- Du bois humide ou mouillé, et un mauvais tirage, sont les causes principales des mauvais résultats à l'allumage d'un feu. Rappelez-vous de toujours vous servir de bois sec pour faire du feu. Même si le bois a séché pendant longtemps, il s'allumera difficilement s'il est mouillé.

### 6. Pourquoi est-ce qu'il y a toujours une grande quantité d'épaisse fumée noire dans le foyer ?

- Une grande quantité d'épaisse fumée noire dans le foyer indique un mauvais tirage possible.

**7. Est-ce qu'il est normal que la vitre soit couverte de suie au début d'un feu ?**

- Ce poêle est équipé d'un système épurateur d'air qui aide à garder la vitre propre quand le foyer a atteint une bonne température de fonctionnement, et qu'il y a aussi un bon tirage. Ce sont une température froide du foyer et un mauvais tirage qui causent la formation de suie sur la vitre. Une fois que la température du foyer et le tirage augmentent, la suie doit se dissiper.

**8. Qu'est-ce que c'est que le « tirage » ?**

- Le tirage est la capacité de la cheminée à évacuer les sous-produits engendrés pendant le processus normal de combustion.

**9. Qu'est-ce qui cause un mauvais tirage ?**

- Plusieurs facteurs peuvent contribuer à un mauvais tirage :
  - A. La pression atmosphérique et l'alimentation en air
  - B. La pression atmosphérique ayant une incidence sur le tirage de cheminée peut provenir de l'extérieur du domicile, de l'intérieur de celui-ci ou à la fois de l'intérieur et de l'extérieur. À l'extérieur du domicile, une haute pression (temps dégagé et frais) suscite un meilleur tirage dans la cheminée qu'une basse pression (temps couvert et humide). À l'intérieur du domicile, des appareils ménagers, comme des fournaies à air pulsé, des ventilateurs aspirants ou des sècheuses peuvent expulser de l'air nécessaire pour alimenter un feu et créer une condition connue sous le nom de pression négative. Des conditions extrêmes de pression négative peuvent causer l'infiltration dans la maison de sous-produits de combustion provenant de la cheminée. Cette condition est communément appelée « courant ascendant. »
  - C. Plusieurs facteurs peuvent avoir une incidence sur la quantité d'air disponible dans le domicile. Une isolation plus importante, des fenêtres de vinyle, un calfeutrage supplémentaire en plusieurs endroits et des joints d'étanchéité des portes peuvent emprisonner la chaleur, mais aussi rendre le domicile trop étanche. Si vous n'êtes pas certain si la quantité d'air dans le domicile est suffisante ou pas, évitez d'utiliser ces appareils connus pour consommer de l'air dans la mesure du possible ou ouvrez une porte ou une fenêtre pour permettre à l'air d'entrer dans le domicile. **FOURNISSEZ TOUJOURS UN APPORT EN AIR FRAIS DANS LA PIÈCE OÙ L'UNITÉ EST INSTALLÉE. LE NON-RESPECT DE CETTE DIRECTIVE PEUT PRIVER LES AUTRES APPAREILS DE COMBUSTION D'AIR ET CRÉER DES SITUATIONS SUSCEPTIBLES D'ÊTRE DANGEREUSES.**
  - D. Conditions environnementales
  - E. De grands arbres, une maison en contrebas (dans une vallée, par exemple), des immeubles ou des constructions élevés autour de chez vous, voire un temps venteux, peuvent causer un mauvais tirage ou une rupture de tirage.
  - F. Cheminée froide
  - G. Évitez une cheminée froide en faisant brûler un feu chaud pendant les quinze à quarante premières minutes après avoir allumé le feu, en veillant à ne pas le laisser s'emballer. Si une partie quelconque de la cheminée, ou des parties du poêle se mettent à briller, le poêle est emballé. Quand c'est possible, installez un thermomètre sur la cheminée, afin de pouvoir voir les baisses de la température.
  - H. Installation et entretien de la cheminée
  - I. Évitez d'utilisez trop de coudes ou de longues parties horizontales. En cas de doute, prenez contact avec un spécialiste en cheminées et (ou) un fabricant de cheminées pour obtenir de l'aide. Nettoyez votre cheminée, son (ses) chapeau(x) et spécialement le pare-étincelles régulièrement, afin d'éviter les accumulations de créosote; celles-ci peuvent réduire sensiblement le tirage dans la cheminée, voire causer un feu de cheminée.

**10. Est-ce que je dois ouvrir le régulateur d'air à fond quand j'éteins le poêle ?**

- Quand vous éteignez le poêle, ouvrez le régulateur d'air à fond. Ceci permettra aux températures dans la cheminée de rester aussi élevées que possible aussi longtemps que possible. N'oubliez pas que ce sont les basses températures dans la cheminée qui sont à l'origine de la créosote.

**REMARQUE : Cette section est prévue comme aide, et ne remplace aucune exigence locale, d'un état ou autres. Vérifiez auprès des autorités dont vous dépendez si vous avez la moindre question.**

## LISTE DE PIÈCES, D'ACCESSOIRES ET D'OPTIONS

(Les options et les garnitures (*laiton et nickel*, par ex.) peuvent être changées pour le décor.

### PIÈCES DE RECHANGE

AC-G17	JEU POUR PORTE EN VERRE AVEC JOINT (16 ½ x 9 ¼ x 0,197 po)
AC-GGK	JOINT DE VITRE DE PORTE (JOINT SEUL, SANS VITRE)
AC-DGKNC	JEU DE JOINT DE PORTE (JOINT DE 5/8 PO EN CORDE DE FIBRES DE VERRE À HAUTE DENSITÉ)
AC-SB	BRIQUE RÉFRACTAIRE DE 9 X 4 ½ X 1 1/4 PO (VOIR LE SCHÉMA D'IMPLANTATION DES BRIQUES)
AC-SBN	BRIQUE RÉFRACTAIRE DE 9 X 4 X 1 1/4 PO AVEC ENCOCHE DE 0,75 X 0,75 (VOIR LE SCHÉMA D'IMPLANTATION DES BRIQUES)
AC-SBN	BRIQUE RÉFRACTAIRE DE 9 X 4 X 1 1/4 PO AVEC ENCOCHE DE 1 PO X 3 PO (VOIR LE SCHÉMA D'IMPLANTATION DES BRIQUES)
AC-SB4,5	BRIQUE RÉFRACTAIRE DE 4 X 4 ½ X 1 1/4 PO (VOIR LE SCHÉMA D'IMPLANTATION DES BRIQUES)
AC-SB9X2,5	BRIQUE RÉFRACTAIRE DE 9 X 2 ½ X 1 1/4 PO (VOIR LE SCHÉMA D'IMPLANTATION DES BRIQUES)
AC-SB2	BRIQUE RÉFRACTAIRE DE 4 X 2 ½ X 1 1/4 PO (VOIR LE SCHÉMA D'IMPLANTATION DES BRIQUES)
AC-13BTF	TUBE DE BRÛLEUR AVANT
AC-13BTM	TUBE DE BRÛLEUR MÉDIAN
AC-13BTR	TUBE DE BRÛLEUR ARRIÈRE
AC-13CFB-MH	PANNEAU EN FIBRES DE CÉRAMIQUE
AC-SH	POIGNÉE À RESSORT DE PORTE (LAITON)
AC-SHN	POIGNÉE À RESSORT DE PORTE (NICKEL)
AC-SH4	POIGNÉE À RESSORT (LAITON) DU RÉGULATEUR D'AIR
AC-SH4N	POIGNÉE À RESSORT (NICKEL) DU RÉGULATEUR D'AIR
AC-03	POIGNÉE DE BAC À CENDRES (LAITON)
AC-03BN	POIGNÉE DE BAC À CENDRES (NICKEL)
AC-MBSP	PEINTURE NOIRE HAUTE-TEMPÉRATURE

### OPTIONS

AC-16	SOUFFLANTE D'AIR POUR LA PIÈCE
AC-NCSHSB	SYSTÈME D'ÉCRANS THERMIQUES LATÉRAUX (NOIRS)
AC-108	BAGUE DE GARNITURE (LAITON) POUR PORTE (MODÈLES « C », « P » ET « L » UNIQUEMENT)
AC-108BN	BAGUE DE GARNITURE (LAITON) POUR PORTE (MODÈLES « C », « P » ET « L » UNIQUEMENT)
AC-107	GARNITURE DE LÈVRE (LAITON)
AC-107BN	GARNITURE DE LÈVRE (NICKEL)

Toutes les pièces peuvent être commandées chez votre concessionnaire ou auprès de l'usine au 1-800-516-3636.

**REMARQUE : Les pièces et les accessoires sont également disponible sur notre site Web :**  
[www.englishstoves.com](http://www.englishstoves.com)

Si vous avez la moindre question ou problème, prenez contact avec le service clientèle.

**SERVICE CLIENTÈLE**  
**P.O. BOX 206**  
**MONROE, VA. 24574 (ÉTATS-UNIS)**

Questions techniques / service clientèle : (800-245-6489) (Télécopie : 434-929-4810)  
Commande de pièces uniquement : (800-516-3636)  
Adresse électronique : [service@englishstoves.com](mailto:service@englishstoves.com)

### Liste des pièces détachées de base

- 1 Porte
- 2 Vitre
- 3 Poignée à ressort de porte
- 4 Joint de porte
- 5 Poignée du cendrier
- 6 Cendrier
- 7 Poignée en ressort pour la commande d'arrivée d'air
- 8 (en option) système d'écrans thermiques latéraux

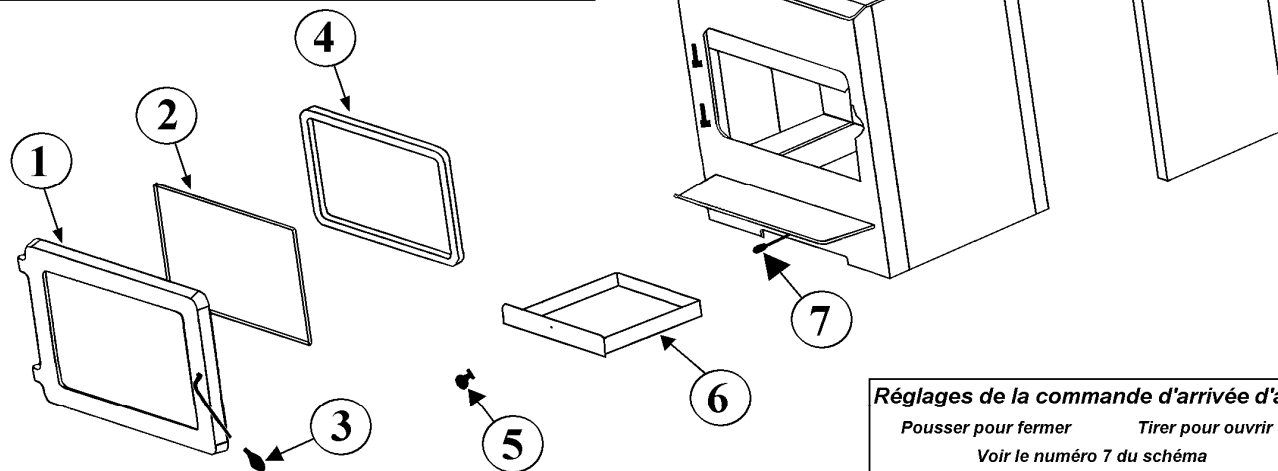

### Illustration 6

Vue éclatée

Poêle représenté sans embase

Voir l'illustration 7 pour les options et détails de l'embase

### Réglages de la commande d'arrivée d'air

Pousser pour fermer      Tirer pour ouvrir  
Voir le numéro 7 du schéma

Taux de combustion	Réglage de l'entrée d'air
Bas	Complètement fermé
Moyen bas	Ouvert 1/4
Moyen haut	Ouvert 3/4
Haut	Complètement ouvert

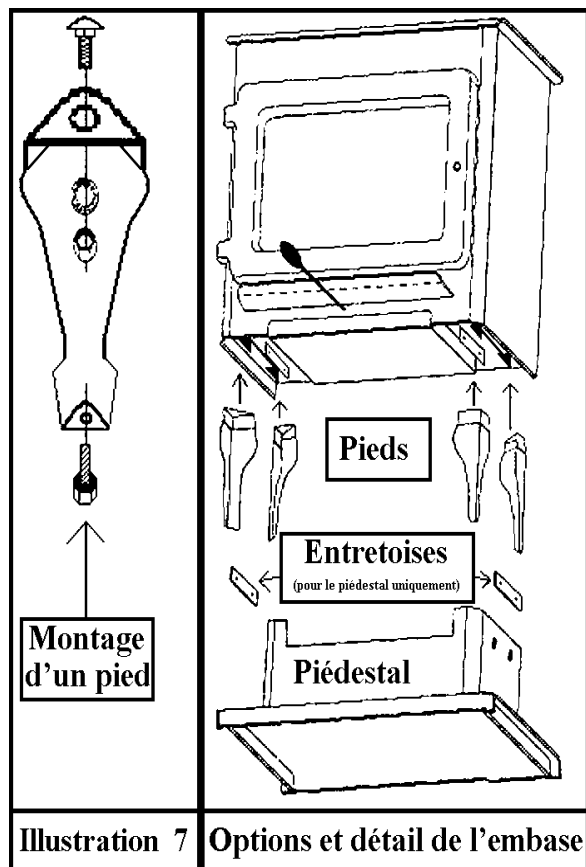

Illustration 7 Options et détail de l'embase

### INSTRUCTIONS D'INSTALLATION POUR LES PIEDS OU LE PIÉDESTAL :

(Le poêle doit obligatoirement avoir refroidi et toutes les cendres avoir été nettoyées)

- \* Enlevez les briques, débrancher le conduit de fumée et mettre le poêle sur l'arrière.
- \* Si vous remplacez des pieds ou un piédestal existants, détachez les pieds ou le piédestal.

Pour installer des pieds :

1. Chaque pied rentre dans une fente existante à chaque angle du dessous du poêle.
2. Un boulon de carrosserie de 3/8 po x 1-1/2 po, ainsi qu'un écrou correspondant, sont livrés avec chaque pied. Mettez un pied dans une fente, et alignez le trou du pied avec le trou de la fente. Fixez les pieds, un à la fois, à l'aide des boulons et écrous fournis. Bloquez solidement.

Pour installer un piédestal :

1. Mettez les entretoises (fournies) entre les fentes du poêle et l'embase du piédestal (une entretoise passe de chaque côté du piédestal). Alignez les quatre trous du piédestal (2 de chaque côté) avec les trous des entretoises et les fentes du poêle.
2. Utilisez les quatre boulons de carrosserie de 3/8 po x 1-1/2 po et les écrous (fournis) pour fixer le piédestal à l'embase du poêle. Bloquez solidement.

- \* Après avoir fixé les pieds ou le piédestal, remettez le poêle debout, rebranchez le conduit de fumée et remettez les briques conformément au manuel.



MODELE ■ 13-NC ■ 50-SNC13 ■ 50-TNC13  
 APPAREIL HOMOLOGUÉ DE CHAUFFAGE AUTONOME À COMBUSTIBLE SOLIDE, AUSSI UTILISABLE DANS LES MAISONS MOBILES (MODÈLE SUR SOCLE UNIQUEMENT)  
 TESTÉ À UL 1482, ULC S627

PRÉVENIR LES INCENDIES - INSTALLER ET UTILISER UNIQUEMENT SELON LE MANUEL DU PROPRIÉTAIRE JOINT À CET APPAREIL. COMMUNIQUER AVEC LE SERVICE LOCAL DE LA CONSTRUCTION OU LE SERVICE D'INCENDIE RELATIVEMENT AUX RESTRICTIONS ET AUX INSPECTIONS DE L'INSTALLATION DANS VOTRE QUARTIER.

EXIGENCES D'INSTALLATION - NE PAS RACCORDER CET APPAREIL A UN CONDUIT DE CHEMINÉE QUI SERT A UN AUTRE APPAREIL; UTILISER UNE CHEMINÉE EN MAÇONNERIE DE TYPE RESIDENTIEL OU FABRIQUÉE EN USINE ET CLASSÉE TYPE HT, UTILISER UN RACCORD DE CHEMINÉE NOIR OU BLEUI CALIBRE 24 MSG OU OU À DOUBLE PARI HOMOLOGUÉ. CONSULTER LES CODES LOCAUX ET LES DIRECTIVES DU FABRICANT RELATIVEMENT AUX PRÉCAUTIONS A PRENDRE POUR PASSER UNE CHEMINÉE A TRAVERS UN MUR OU UN PLAFOND COMBUSTIBLE. POSER SUR UNE PROTECTION NON COMBUSTIBLE DE PLANCHER D'UNE VALEUR R MINIMALE DE 1,5, QUI SE PROLONGE 406 mm (16 po) VERS L'AVANT ET 203 mm (8 po) DE CHAQUE CÔTÉ DE L'OUVERTURE POUR LE COMBUSTIBLE. IL FAUT INSTALLER LES PATTES APRÈS L'APPAREIL. NE PAS ENCOMBRER L'ESPACE SOUS L'APPAREIL DE CHAUFFAGE. SUIVRE LES ESPACEMENTS MINIMAUX SUIVANTS AUX COMBUSTIBLES LORS DE L'UTILISATION D'UN RACCORD DE CHEMINÉE À PARI SIMPLE. CONSULTER LE MANUEL DU PROPRIÉTAIRE POUR D'AUTRE INFORMATION.

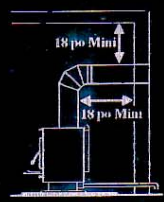
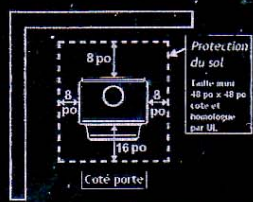
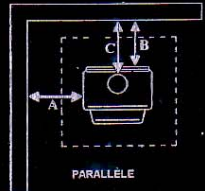
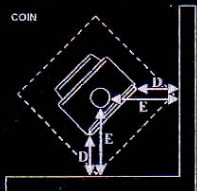

**ESPACEMENTS: APPAREIL AUX MATIÈRES COMBUSTIBLES**

	A	B	C	D	E
PAROI SIMPLE - SANS ECRAN DE CHALEUR	483 mm (19 po)	254 mm (10 po)	330 mm (13 po)	343 mm (13,5 po)	622 mm (24,5 po)
PAROI DOUBLE - AVEC ECRANS DE CHALEUR	483 mm (19 po)	305 mm (12 po)	394 mm (15,5 po)	216 mm (8,5 po)	457 mm (18 po)

LA HAUTEUR MINIMALE DU PLAFOND DE L'ALCÔVE EST 2,13 m (84 po)

CERTIFIÉ PAR L'AGENCE DE PROTECTION ENVIRONNEMENTALE SOUS 40 CFR 60.533(H) AVEC NORMES D'ÉMISSIONS DE PARTICULES DE JUILLET 1990

EXIGENCES POUR L'UTILISATION - COMBUSTIBLE SOLIDE DE BOIS NE PAS SURCHAUFFER. SI LE POÉLE OU LE RACCORD DE CHEMINÉE ÉMET UNE LUEUR, C'EST QUE VOUS SURCHAUFFEZ. INSPECTER ET NETTOYER FRÉQUEMMENT LA CHEMINÉE. DANS CERTAINES CONDITIONS D'UTILISATION LE DÉPÔT DE CRÉOSOTE PEUT SE FAIRE RAPIDEMENT. NE PAS UTILISER DE GRILLE OU SURÉLEVER LE FEU. BRÛLER LE BOIS DIRECTEMENT SUR L'ÂTRE RISQUE DE FUMÉE ET FUITE DE FLAMMES. UTILISER UNIQUEMENT AVEC LES PORTES DU FOYER DE RAMONAGE COMPLÈTEMENT FERMÉES.



**ATTENTION:**

CHAUD LORSQU'IL FONCTIONNE. NE PAS TOUCHER. TENIR À L'ÉCART LES ENFANTS, LES VÊTEMENTS ET LE MOBILIER. LE CONTACT PEUT CAUSER DES BRÛLURES DE LA PEAU. VOIR LA PLAQUE SIGNALÉTIQUE ET LES DIRECTIVES

FABRIQUÉ PAR: ENGLAND'S STOVE WORKS, INC. MONROE, VA 24574

**Gardez ces renseignements à portée de la main si vous téléphonez à l'usine ou à votre concessionnaire à propos de ce produit.**

À conserver pour vos fichiers :

Modèle numéro \_\_\_\_\_

Date d'achat \_\_\_\_\_

Date de fabrication \_\_\_\_\_ Numéro de série \_\_\_\_\_

**GARANTIE LIMITÉE DE 5 ANS**  
**À PARTIR DE LA DATE D'ACHAT EN FAVEUR DU PROPRIÉTAIRE**  
**ORIGINAL**

Le fabricant étend les garanties ci-dessous :

**Période de cinq ans :**

1. Les éléments en acier au carbone et les soudures dans le foyer sont couverts pendant 5 ans contre les fissures.
2. La porte, le fermoir et les charnières en fonte sont couverts pendant 5 ans contre les fêlures.

**Période de un an :**

3. Les composants comme les tubes et les pattes de fixations de briques en inox, par exemple, sont couverts pendant 1 an contre les fissures, les casses et la séparation des soudures.
4. La cloison en panneau de fibres céramiques, les composants électriques, les accessoires, le verre et la surface peinte sont couverts pendant 1 an à compter de la date de l'achat.

**Conditions et exclusions :**

Les dégâts causés par un emballage annulent votre garantie.

La présente garantie est inapplicable aux dégâts provenant d'accidents, de mauvaise manutention, de mauvaise installation, de fonctionnement incorrect ou de réparations, ou de tentatives de réparation, non autorisées.

Le fabricant n'est pas responsable des dommages-intérêts immatériels, indirects ou accessoires liés au produit, y compris les éventuels coûts ou dépenses de fourniture d'un équipement ou service de remplacement pendant les périodes de dysfonctionnement ou de non utilisation.

Toute responsabilité pour les éventuels préjudices indirects de violation d'une garantie écrite ou implicite est déclinée et exclue. Certains états n'autorisent pas l'exclusion ou les limites des dommages-intérêts accessoires; de ce fait, il se peut que les limites ci-dessus ne s'appliquent pas à vous.

**Procédure :**

L'acheteur doit obligatoirement prévenir du sinistre ou du défaut pendant la période de garantie et payer les frais de transport (aller et retour) jusqu'au centre de service désigné par l'usine. À notre choix, c'est le concessionnaire à qui l'appareil a été acheté ou l'usine qui effectuera le service en garantie.

**Autres droits :**

La présente garantie vous donne des droits légaux spécifiques, et il se peut que vous ayez d'autres droits qui peuvent varier d'un état à un autre.

**REMARQUE : LA PRÉSENTE GARANTIE EST NULLE ET NON AVENUE SI VOUS NE RENVOYEZ PAS LE FORMULAIRE D'ENREGISTREMENT DE LA GARANTIE CI-JOINT, AVEC UNE COPIE DE LA FACTURE DANS LES 30 JOURS SUIVANT LA DATE DE L'ACHAT.**

**LA GARANTIE N'EST PAS TRANSFÉRABLE.**

# FORMULAIRE D'ENREGISTREMENT DE GARANTIE pour England's Stove Works

Acheté par (nom) \_\_\_\_\_

Adresse \_\_\_\_\_

Ville \_\_\_\_\_ État/Province \_\_\_\_\_ Code Postal \_\_\_\_\_

Téléphone \_\_\_\_\_

Adresse de courrier électronique \_\_\_\_\_

## INFORMATIONS SUR LE CONCESSIONNAIRE

Acheté à (concessionnaire) \_\_\_\_\_

Adresse \_\_\_\_\_

Ville \_\_\_\_\_ État/Province \_\_\_\_\_ Code Postal \_\_\_\_\_

## RENSEIGNEMENTS SUR L'APPAREIL

(Assurez-vous que vous faites référence à l'autocollant à l'arrière de l'appareil ou sur la boîte pour remplir la section ci-dessous)

Modèle numéro \_\_\_\_\_ Date d'achat \_\_\_\_\_

Prix d'achat \_\_\_\_\_

Numéro de série \_\_\_\_\_ Date de fabrication \_\_\_\_\_

Comment avez-vous entendu parler de notre produit ? (veuillez cocher une réponse)  
 Bouche-à-oreille  Démonstration de la remorque  Internet

Autre : \_\_\_\_\_

Où avez-vous reçu des renseignements au sujet de notre produit ? (veuillez cocher une réponse)

Rens. reçus par téléphone  Concessionnaire (nom du concessionnaire) : \_\_\_\_\_

Internet  Autre : \_\_\_\_\_

### REMARQUE IMPORTANT :

**CES RENSEIGNEMENTS DOIVENT OBLIGATOIREMENT ÊTRE ENREGISTRÉS POUR QUE LA PRÉSENTE GARANTIE SOIT VALABLE. VEUILLEZ ENVOYER CES RENSEIGNEMENTS DANS LES TRENTE (30) JOURS SUIVANT LA DATE DE L'ACHAT.**

Envoyer à :  
England's Stove Works, Inc.  
Customer Service Department  
P.O. Box 206  
Monroe, VA. 24574 (É.-U.)

Ou bien envoyez par télécopie au :  
(434) 929-4810 – 24 heures par jour

Ou encore, disponible dès maintenant – Vous pouvez remplir votre garantie sur Internet !

Allez sur [www.englishstoves.com](http://www.englishstoves.com) si vous préférez vous enregistrer sur Internet.